

① AGV概略構成図 牽引型

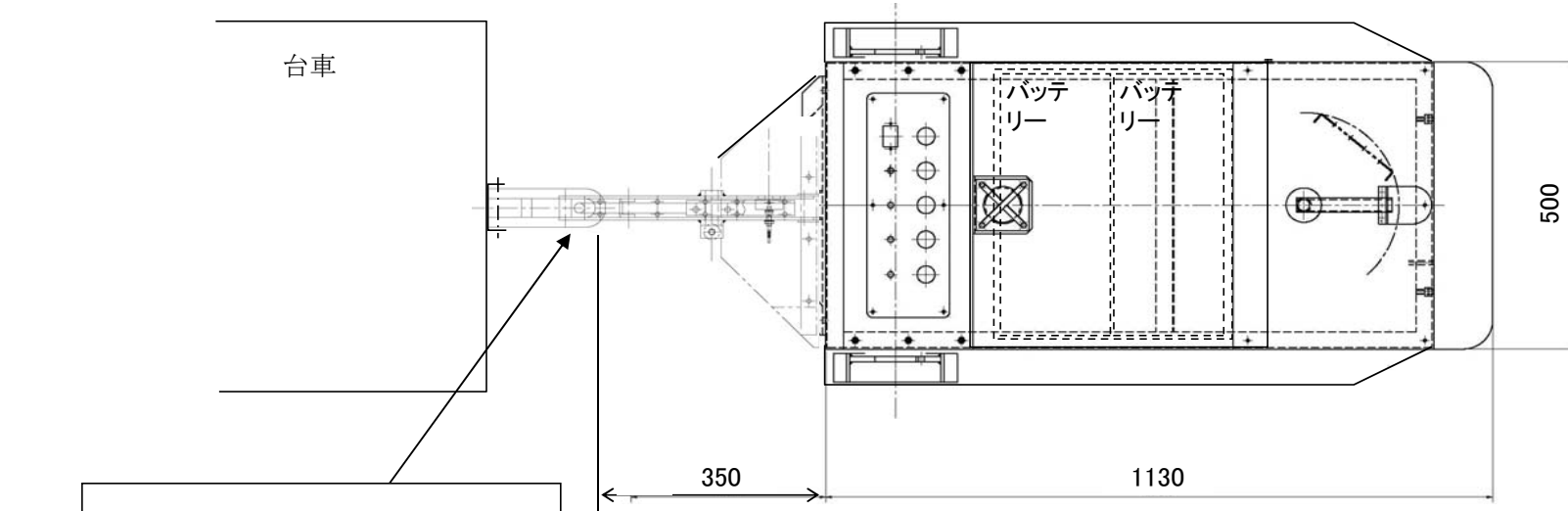

台車牽引フックは
台車セット時は手動にて引掛けます。
台車を外す時は自動にて外します。

AGV概略仕様

- ① 型式 : EMX-A0-*****
- ② 牽引荷重 : 800kg
- ③ 最高走行速度 : 前進:5m/min~40m/min可変
- ④ 最小旋回半径 : 800mm (AGV単体)
- ⑤ 登板能力 : 約1°(連続10m以下)
- ⑥ 車輻重量(自重) : 約350kg (バッテリー含む)
- ⑦ 誘導方式 : 磁気誘導方式
- ⑧ ステアリング方式 : DC24V 27W(ブラシ付)
- ⑨ 走行モーター : DC24V 200W(ブラシレスモーター)
- ⑩ プログラム装置 : シーケンサー (三菱電機製)
- ⑪ ID機器 : RFID
- ⑫ 安全装置 :
 - ①バンパー : 1式
 - ②障害物センサー : 1式
 - ③メロディーホーン(4曲_85dB) : 1式
 - ④パトライト 3色 : 1式
 - ⑤非常停止押ボタン : 1式
 - ⑥脱線検出 : 1式
 - ⑦バッテリー電圧低下検知 : 1式(バッテリー残量計)
 - 小型GOT(三菱電機製)
- ⑬ バッテリー : シールバッテリーDC12V : 2個
- ⑭ バッテリー充電 : バッテリー交換式

